

LIFETIME

ISTRUZIONI PER IL MONTAGGIO

Pentru limba română, vezi pagina 2.

Инструкцию на русском см. на стр. 3.



CASSONE DA 439 LITRI

I cassoni Lifetime® sono progettati per essere forti e durevoli. Il cassone è progettato per essere molto facile da montare senza al tempo stesso comprometterne la qualità. Se non sai come continuare, abbiamo degli strumenti per aiutarti:

- **Guarda i video con le istruzioni**

Scannerizza il codice e vedi come si monta.



<http://go.lifetime.com/60089playlist>

- **Monta su una superficie piana**

- **Chiedi aiuto ad amici e parenti**

Per il montaggio ci vogliono 2 persone e da 30–60 minuti.

Per il servizio dei clienti nel Regno Unito:

Email: service@4storemore.com

Telefono: (0044) 0161 430 3347

Per il servizio dei clienti sul continente europeo:

Email: cs@lifetimeproducts.eu



STRUMENTI NECESSARI



3/8" (10 mm)



INDICE

Legenda dei disegni.....	4
Avvertenze e Avvisi.....	5
Identificazione dei pezzi.....	6
Montaggio di pavimento e pareti...7	
Montaggio coperchio.....	14
Ulteriori avvertenze.....	23
Pulizia e manutenzione.....	27
Registrazione.....	28
Garanzia.....	29

HAI BISOGNO D'AIUTO? CHIAMACI!

Chiamare: 1-800-225-3865

L-V dalle 7 alle 17 ora MST
e sab. dalle 9 alle 13 ora MST

Web: www.lifetime.com/instructions

Chatting live: www.lifetime.com/instructions

Gli esperti di Lifetime danno risposte veloci sul montaggio e un servizio clienti eccellente.

NUMERO DI MODELLO E NUMERO DI PRODOTTO
(sono necessari entrambi quando si chiama il produttore)

Numero di modello:

Numero di prodotto:

60089

LIFETIME

INSTRUCȚIUNI DE ASAMBLARE

Per Italiano, vedere la pagina 1.

Инструкцию на русском см. на стр. 3.



CUTIE DE DEPOZITARE 439 LITRI

Cutiile de depozitare Lifetime® sunt proiectate să fie rezistente și durabile. Ne străduim să facem asamblarea cât mai ușoară posibil, fără compromiterea calității. Dacă vă blocați, avem unelte cu care să vă ajutăm:

- **Urmăriți secvențele noastre video de instruire**
Scanați codul de mai jos pentru a vedea cum se assemblează totul.



<http://go.lifetime.com/60089playlist>

- **Faceți asamblarea pe o suprafață plană**
- **Chemați în ajutor prietenii și familia**
Pentru 2 persoane, asamblarea ar trebui să dureze aproximativ 30–60 de minute.

Pentru serviciile pentru clienți în Regatul Unit:
E-mail: service@4storemore.com
Telefon: (0044) 0161 430 3347

Pentru serviciile pentru clienți în Europa continentală:
E-mail: cs@lifetimeproducts.eu



UNELTE NECESARE

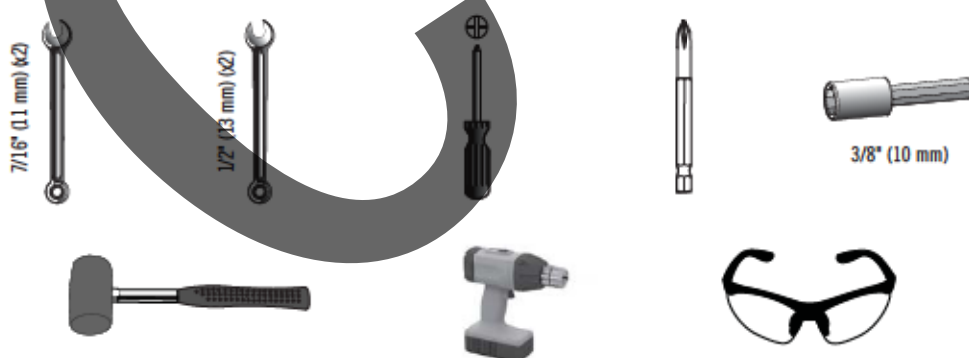

CUPRINS

Legenda pictogramelor.....	4
Avertismente și înștiințări.....	5
Identificarea pieselor.....	6
Asamblarea podelei și a pereților.....	7
Asamblarea capacului.....	14
Avertisment suplimentar.....	23
Curățarea și îngrijirea.....	27
Înregistrarea.....	28
Garanția.....	30

AVEȚI NEVOIE DE AJUTOR? VORBIȚI CU NOI!

Sunați la: **1-800-225-3865**

L-V între 7:00 și 17:00 MST.
și sâmb. între 9:00 și 13:00 MST.

Web: www.lifetime.com/instructions

Conversație în direct: www.lifetime.com/instructions

Experții în asamblare de la Lifetime oferă răspunsuri rapide și un serviciu excelent pentru clienți.

NUMĂRUL MODELULUI ȘI IDENTIFICATORUL PRODUSULUI
(veți avea nevoie de ambele când ne contactați)

Numărul Modelului: Identificatorul Produsului:
60089

LIFETIME

ИНСТРУКЦИЯ ПО СБОРКЕ

Per Italiano, vedere la pagina 1.

Pentru limba română, vezi pagina 2.



КОНТЕЙНЕР ДЛЯ ХРАНЕНИЯ, 439 Л

Контейнеры для хранения Lifetime® отличаются надежностью и прочностью. При этом их легко собирать благодаря особой конструкции. Если у вас что-то не получится:

- **Посмотрите видеоинструкции**

Отсканируйте код ниже, чтобы посмотреть, как собрать контейнер.



<http://go.lifetime.com/60089playlist>

- **Выполняйте сборку на горизонтальной поверхности**

- **Обратитесь за помощью к друзьям и родственникам**

2 человек на сборку должно уйти всего около 30–60 минут.



Для обслуживания клиентов в континентальной Европе и Великобритании:

cs@lifetimeproducts.eu

НЕОБХОДИМЫЕ ИНСТРУМЕНТЫ



3/8" (10 mm)



СОДЕРЖАНИЕ

Значение символов.....	4
Предупреждения и примечания.....	5
идентификатор Запчасти.....	6
Сборка дна и стенок.....	7
Сборка крышки.....	14
Дополнительное предупреждение.....	23
Чистка и уход.....	27
Регистрация.....	28
Гарантия.....	31

НУЖНА ПОМОЩЬ? ОБРАЩАЙТЕСЬ!

позвоните по номеру: 1-800-225-3865

пн. — пт., с 07:00 до 17:00 по
и сб. с 09:00 до 13:00 по

Сайт: www.lifetime.com/instructions

Чат: www.lifetime.com/instructions

Эксперты Lifetime по сборке обслужат вас быстро и качественно.

НОМЕР МОДЕЛИ И ИДЕНТИФИКАТОР ПРОДУКТА (КОГДА БУДЕТЕ
СВЯЗЫВАТЬСЯ С НАМИ, НЕОБХОДИМО СООБЩИТЬ ОБА НОМЕРА)

НОМЕР МОДЕЛИ: ИДЕНТИФИКАТОР ПРОДУКТА:

60089



LEGENDA DEI DISEGNI / LEGENDA PICTOGRAMELOR / ЗНАЧЕНИЕ СИМВОЛОВ



- Indica di prestare particolare attenzione durante la lettura.
- Indică necesitatea unei atenții sporite la citire.
- Особо важная информация.



- Indica i pezzi da usare per una sezione.
- Indică piesele care trebuie utilizate într-o secțiune.
- Детали, необходимые для выполнения инструкций.



- Indica che non c'è bisogno di questi pezzi in una specifica sezione.
- Indică faptul că nu sunt necesare piese pentru o anumită secțiune.
- Инструкции, не требующие деталей.



- Indica gli attrezzi da usare per una sezione.
- Indică articolele care trebuie utilizate într-o secțiune.
- Крепежная фурнитура, необходимая для выполнения инструкций.



- Indica che non c'è bisogno di attrezzi in una specifica sezione.
- Indică faptul că nu sunt necesare articole pentru o anumită pagină.
- Инструкции, не требующие крепежной фурнитуры.



- Indica gli strumenti da usare per una sezione.
- Indică uneltele care trebuie utilizate într-o secțiune.
- Инструменты, необходимые для выполнения инструкций.



- Indica se usare o meno un trapano elettrico per un punto specifico.
- Indică dacă este necesară sau nu utilizarea unei mașini de găurit electrice pentru un anumit pas.
- Символы, указывающие, что на определенном этапе нужна (не нужна) электрическая дрель.



AVVERTENZE E AVVISI / AVERTISMENTE ȘI ÎNȘTIINȚĂRI / ПРЕДУПРЕЖДЕНИЯ И ПРИМЕЧАНИЯ

Italiano:

- **La mancata osservanza di queste avvertenze può causare gravi lesioni o danni alla proprietà e annullerà la garanzia.**
- Per ragioni di sicurezza, non provare a montare questo prodotto senza seguire attentamente le istruzioni. • Assemble on a level surface.
- Considerare che i pezzi di plastica possono rovinarsi se si stringono troppo le viti. Per evitare danni, raccomandiamo vivamente di usare un trapano con un'impostazione bassa della coppia di serraggio. Si può anche utilizzare un giravite Phillips n. 2.
- Per il montaggio sono necessari due adulti competenti.
- Tutti coloro che partecipano al processo di montaggio dovrebbero indossare occhiali protettivi durante tutta la fase del montaggio.
- Non usare o conservare oggetti caldi vicino al prodotto.
- Al fine di ridurre il rischio di infortuni o lesioni è essenziale che il montaggio sia eseguito in modo corretto e completo.
- **La maggior parte delle lesioni sono causate dall'uso improprio e/o dal non seguire le istruzioni. Usare questo prodotto con cautela.**
- **Altre avvertenze possono essere visti verso la fine di questo manuale.**

română:

- **Nerespectarea acestor avertismente poate duce la vătămări corporale grave sau daune ale bunurilor și va rezulta în anularea garanției.**
- Pentru asigurarea siguranței, nu încercați să asamblați acest produs fără să respectați cu atenție instrucțiunile.
- Suprafața pe care construiți și fixați cutia trebuie să fie plană. Dacă suprafața nu este suficient de plană, cutia nu se va asambla corect. Nivelarea corespunzătoare a suprafeței vă va economisi timp pe termen lung, așa că nu ignorați acest pas.
- Nu uitați că piesele de plastic se pot deteriora prin strângerea excesivă a șuruburilor. Pentru a evita deteriorarea, recomandăm puternic utilizarea unei mașini de găurit setate pe cuplu redus. De asemenea, se poate utiliza o șurubelniță în cruce Nr. 2.
- Pentru asamblare este nevoie de două adulți în putere.
- Toți cei care participă la procesul de asamblare trebuie să poarte ochelari de protecție pe parcursul asamblării.
- Nu utilizați și nu stocați obiecte fierbinți în apropierea produsului.
- Asamblarea corespunzătoare și completă este esențială pentru reducerea riscului de accidente sau răniri.
- **Majoritatea vătămarilor corporale este provocată de utilizarea greșită și/sau nerespectarea instrucțiunilor. Procedați cu atenție când utilizați acest produs.**
- **Alte avertisment pot fi văzute spre sfârșitul acestui manual.**

русском:

- **Несоблюдение этих предостережений может привести к серьезной травме или порче имущества, а также аннулированию гарантии.**
- В целях безопасности тщательно придерживайтесь приведенных здесь инструкций при сборке продукта.
- Поверхность, на которой выполняется сборка и установка контейнера, должна быть горизонтальной. В противном случае контейнер может быть собран неверно. Отнеситесь к этой рекомендации серьезно, чтобы в дальнейшем избежать лишних проблем и затрат времени.
- Чрезмерное затягивание винтов может повредить пластиковые детали. Чтобы избежать повреждений, настоятельно рекомендуем использовать дрель с низким крутящим моментом или отвертку Phillips № 2.
- В установке должны принимать участие двое взрослых людей с достаточными физическими возможностями.
- Все участники сборки должны носить защитные очки на протяжении всего процесса.
- Не используйте и не храните возле продукта горячие объекты.
- Крайне важно собрать контейнер полностью и по всем правилам, чтобы минимизировать риск несчастных случаев и травм.
- **Причина большинства травм, возникающих в результате пользования этим продуктом, — его неправильная эксплуатация и/или несоблюдение данных инструкций. Пользуясь продуктом, соблюдайте осторожность.**
- **Другие предупреждения могут быть рассмотрены в конце данного руководства.**



IDENTIFICAZIONE DEI PEZZI / IDENTIFICAREA PIESELOR / ИДЕНТИФИКАТОР ЗАПЧАСТИ

PEZZI DI PLASTICA / PIESE DE PLASTIC / ПЛАСТИКОВЫЕ ДЕТАЛИ

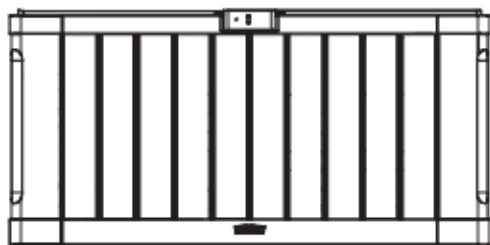

AMZ (x1)



ANA (x1)

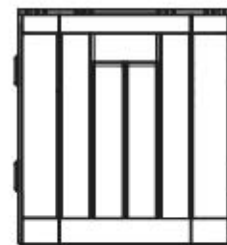

ANB (x2)



ANC (x1)

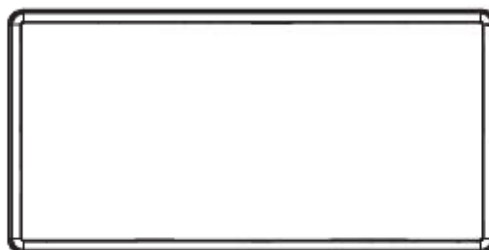

AND (x1)

PEZZI DI METALLO / PIESE METALICE / МЕТАЛЛИЧЕСКИЕ ДЕТАЛИ



BKV (x1)

PARTI PICCOLE / PIESE MICI / НЕБОЛЬШИМИ ДЕТАЛЯМИ

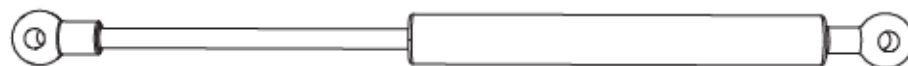

AKF (x2)



BET (x4)



AAO (x4)

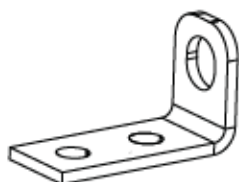

DRD (x1)

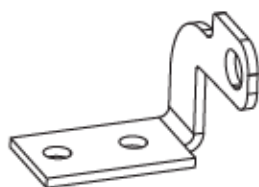

DRE (x1)

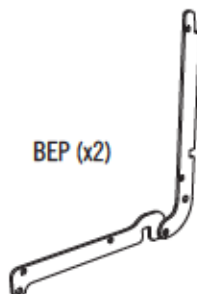

BEP (x2)

STRUMENTI / ARTICOLE / КРЕПЕЖНАЯ ФУРНИТУРА



1**MONTAGGIO DI PAVIMENTO E PARETI / ASAMBLAREA PODELEI ȘI A PEREȚILOR / СБОРКА ДНА И СТЕНОК****FERRAMENTA NECESSARIA / ARTICOLE NECESARE / НЕОБХОДИМАЯ КРЕПЕЖНАЯ ФУРНИТУРА***Confezioni per pezzi piccoli / Ambalaj pentru piese mici / Прозрачная упаковка*

ADW (x4)

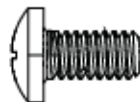

DRC (x1)



ADX (x6)



ADJ (x1)

**PEZZI NECESSARI / PIESE NECESARE / НЕОБХОДИМЫЕ ДЕТАЛИ***Pezzi di plastica / Piese de plastic / Пластиковые детали*

AMZ (x1)



ANA (x1)



ANB (x2)

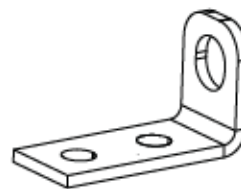

ANC (x1)

Parti piccole / Piese mici / Небольшими деталями

DRD (x1)

**STRUMENTI NECESSARI / UNELTE NECESARE / НЕОБХОДИМЫЕ ИНСТРУМЕНТЫ**

7/16" (11 mm)



► SEZIONE 1 (CONTINUA) / SECȚIUNEA 1 (CONTINUARE) / РАЗДЕЛ 1 (ПРОДОЛЖЕНИЕ)

FERRAMENTA E STRUMENTI NECESSARI / UNELTE ȘI ARTICOLE NECESARE / НЕОБХОДИМЫЕ ИНСТРУМЕНТЫ И КРЕПЕЖНАЯ ФУРНИТУРА



- Se ci sono dubbi per questa sezione, scannerizzare il codice per vedere un video su come montare questa sezione.
- Dacă întâmpinați dificultăți în această secțiune, urmați codul de mai jos pentru a vizualiza o secvență video despre modul de asamblare din această secțiune.
- Если у вас возникают трудности с этим разделом, отсканируйте код ниже, чтобы просмотреть видео с инструкциями.



<http://go.lifetime.com/midbox>

1.1

- Inserire le linguette al fondo del **Pannello posteriore (ANA)** nelle scanalature nel **Pannello pavimento (ANC)**.
- Inșerați urechile de pe partea de jos a **panoului din spate (ANA)** în fantele de pe **panoul de podea (ANC)**.
- Вставьте выступы на нижней части **задней панели (ANA)** в пазы на **панели дна (ANC)**.



ANA

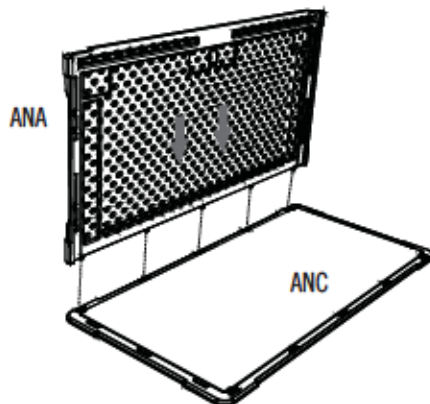

ANA

ANC

1.2

- Far scivolare il **Pannello posteriore** verso destra fino a quando si ferma.
- Glisați **panoul din spate** spre dreapta până când se oprește.
- Сдвиньте **заднюю панель** вправо до упора.

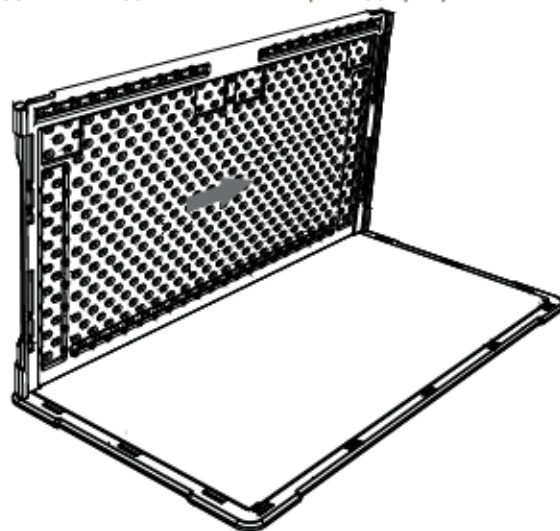

► SEZIONE 1 (CONTINUA) / SECȚIUNEA 1 (CONTINUARE) / РАЗДЕЛ 1 (ПРОДОЛЖЕНИЕ)

FERRAMENTA E STRUMENTI NECESSARI / UNELTE ȘI ARTICOLE NECESARE / НЕОБХОДИМЫЕ ИНСТРУМЕНТЫ И КРЕПЕЖНАЯ ФУРНИТУРА



1.3

- Inserire le linguette al fondo del **Pannello Frontale (AMZ)** nelle scanalature nel pannello pavimento.
- Inșerați urechile de pe partea de jos a **panoului din față (AMZ)** în fantele de pe panoul de podea.
- Вставьте выступы на нижней части **передней панели (AMZ)** в пазы на панели днища.

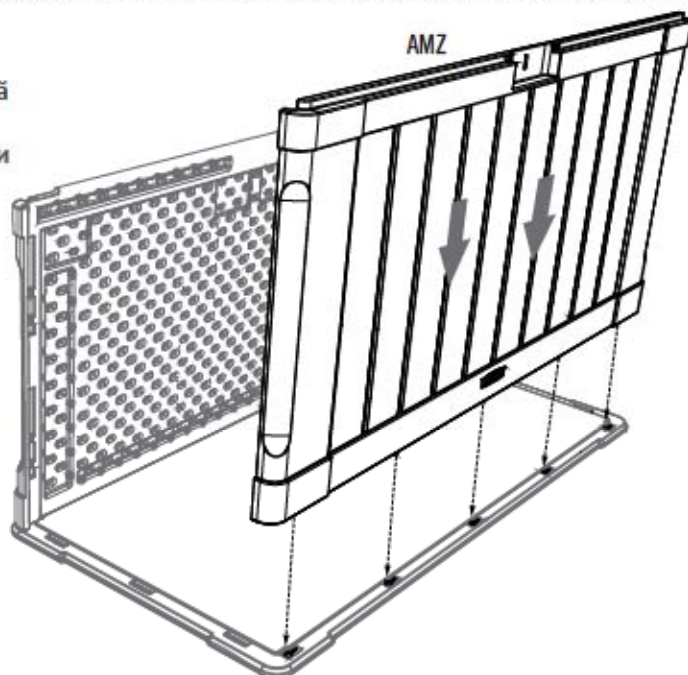

1.4

- Far scivolare il Pannello frontale verso destra fino a quando si ferma.
- Glisați panoul din față spre dreapta până când se oprește.
- Сдвиньте переднюю панель вправо до упора.

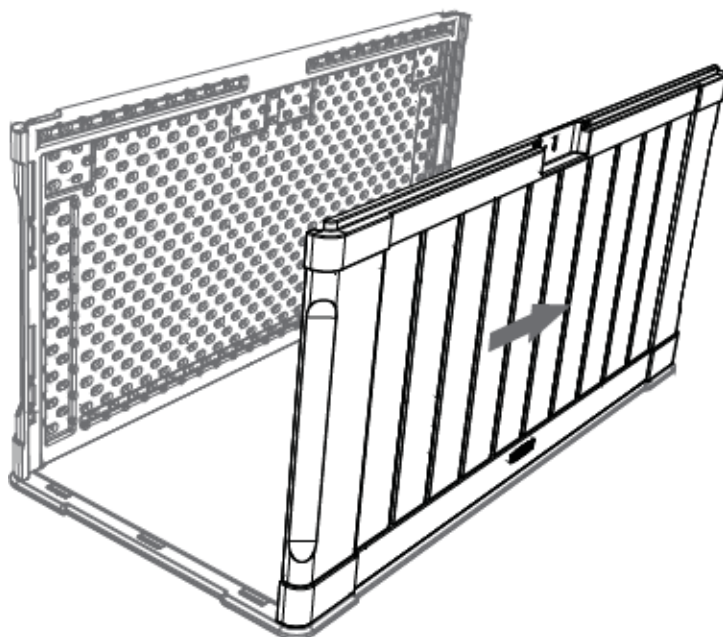

► SEZIONE 1 (CONTINUA) / SECȚIUNEA 1 (CONTINUARE) / РАЗДЕЛ 1 (ПРОДОЛЖЕНИЕ)

FERRAMENTA E STRUMENTI NECESSARI / UNELTE ȘI ARTICOLE NECESARE / НЕОБХОДИМЫЕ ИНСТРУМЕНТЫ И КРЕПЕЖНАЯ ФУРНИТУРА



1.5



- Inserire le linguette lungo i bordi laterali di un **Pannello laterale (ANB)** nelle scanalature dei pannelli frontale e posteriore. Spingere all'interno i pannelli frontale e posteriore, e far scivolare il pannello laterale verso il basso fino a quando si blocca in posizione.
- Inșerați urechile de pe marginile laterale ale unui **panou lateral (ANB)** în fantele de pe panourile din față și spate. Împingeți panourile din față și spate spre înăuntru și glisați panoul lateral în jos, până când urechile se fixează pe loc.
- Вставьте выступы на **боковой панели (ANB)** в отверстия на задней и передней панелях. Установите боковую панель, вдавливая при этом переднюю и заднюю панель внутрь контейнера. Сдвигайте боковую панель вниз до упора, пока выступы не зафиксируются в пазах.

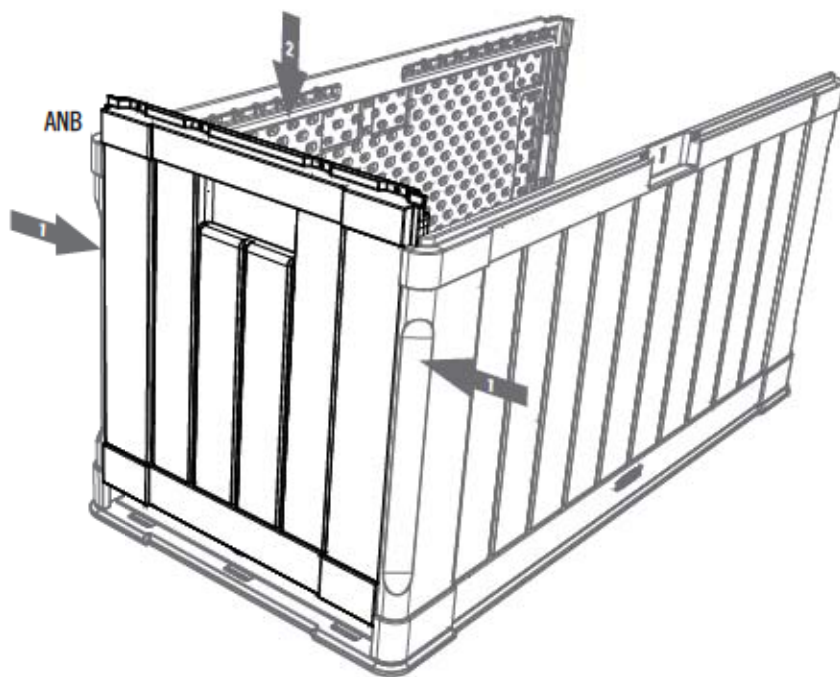
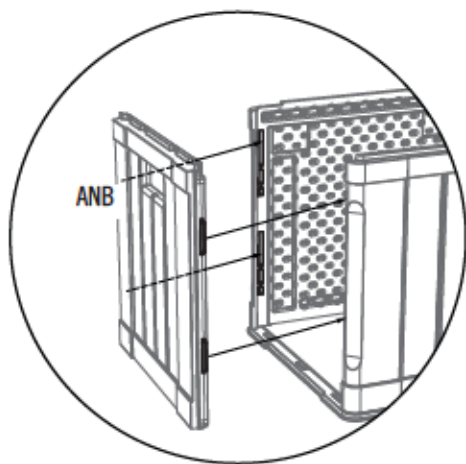

- Ripetere il passo 1.5 per il lato opposto.
- Repetați etapă 1.5 pentru partea opusă.
- Повторите шаг 1.5 для второй боковой панели.

► SEZIONE 1 (CONTINUA) / SECȚIUNEA 1 (CONTINUARE) / РАЗДЕЛ 1 (ПРОДОЛЖЕНИЕ)

FERRAMENTA E STRUMENTI NECESSARI / UNELTE ȘI ARTICOLE NECESARE / НЕОБХОДИМЫЕ ИНСТРУМЕНТЫ И КРЕПЕЖНАЯ ФУРНИТУРА



ADW (x4)

1.6

- Fissare i pannelli insieme con una **Vite (ADW)** nei punti indicati.
- Fixați panourile împreună cu un **șurub (ADW)** în locul indicat.
- Зафиксируйте панели с помощью **винта (ADW)**, как показано на рисунке.



Nota: Non serrare troppo.

Notă: Nu strângeți excesiv.

Примечание: Не затягивайте слишком сильно.

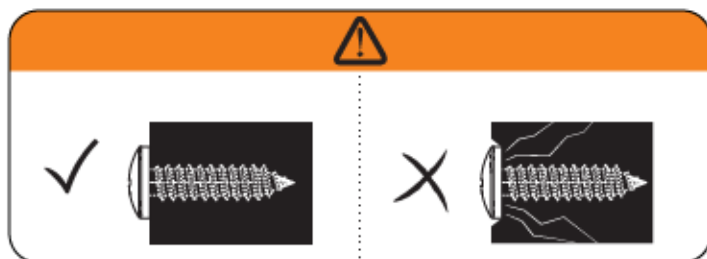
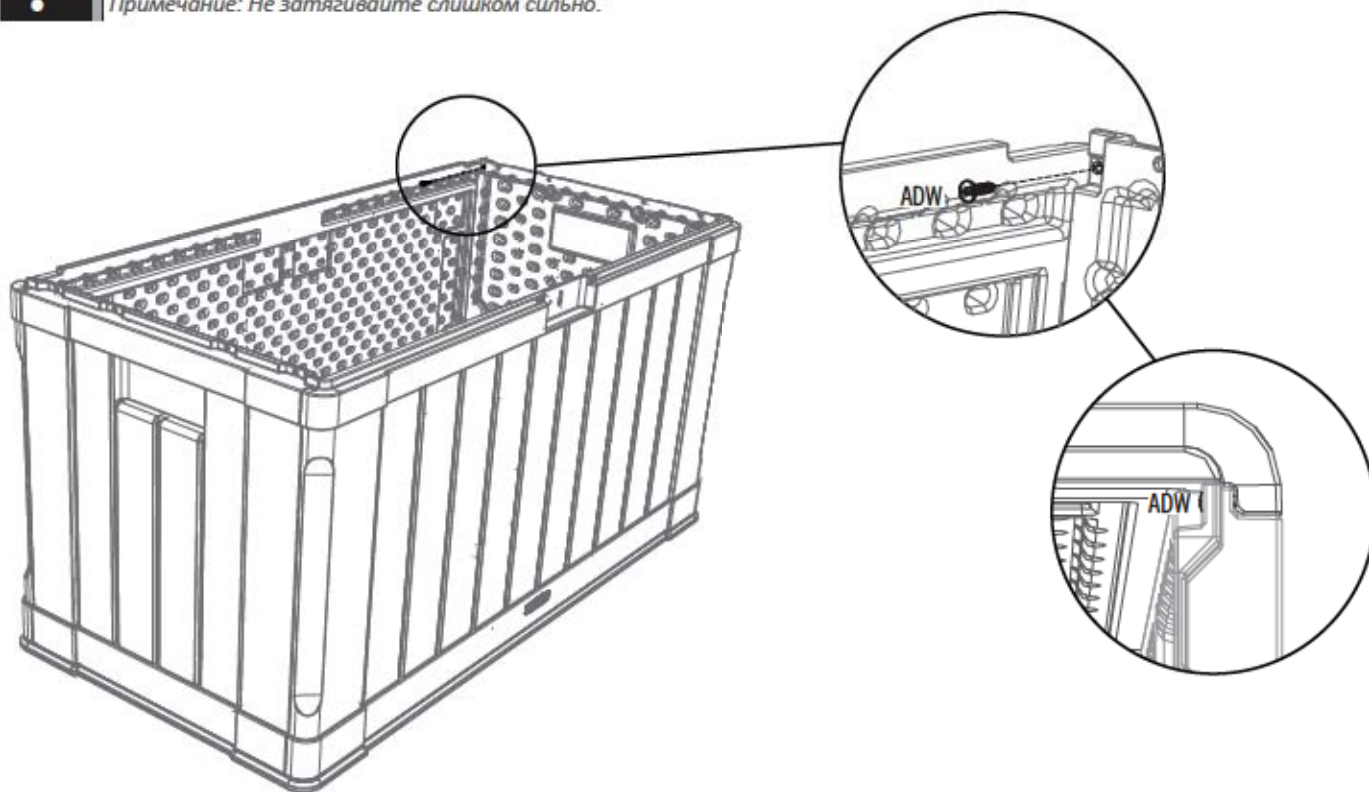

► SEZIONE 1 (CONTINUA) / SECȚIUNEA 1 (CONTINUARE) / РАЗДЕЛ 1 (ПРОДОЛЖЕНИЕ)

FERRAMENTA E STRUMENTI NECESSARI / UNELTE ȘI ARTICOLE NECESARE / НЕОБХОДИМЫЕ ИНСТРУМЕНТЫ И КРЕПЕЖНАЯ ФУРНИТУРА



7/16"
(11 mm)

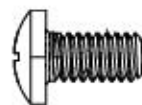

DRC (x1)



ADJ (x1)



DRD (x1)

1.7

- Inserire il **Chiavistello (DRD)** nella tacca nel Pannello frontale. Fissare con il materiale di fissaggio indicato.
- Introduceți **încuietoarea (DRD)** în lăcașul aflat în panoul frontal. Faceți fixarea cu componentele prezentate.
- Вставьте **задвижку (DRD)** в паз на передней панели. Закрепите ее с помощью крепежной фурнитуры, показанной на рисунке.

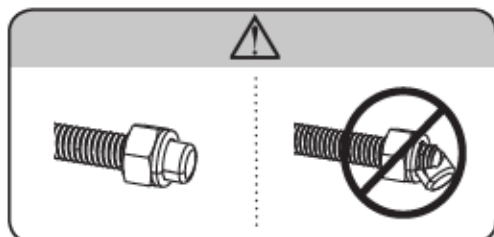
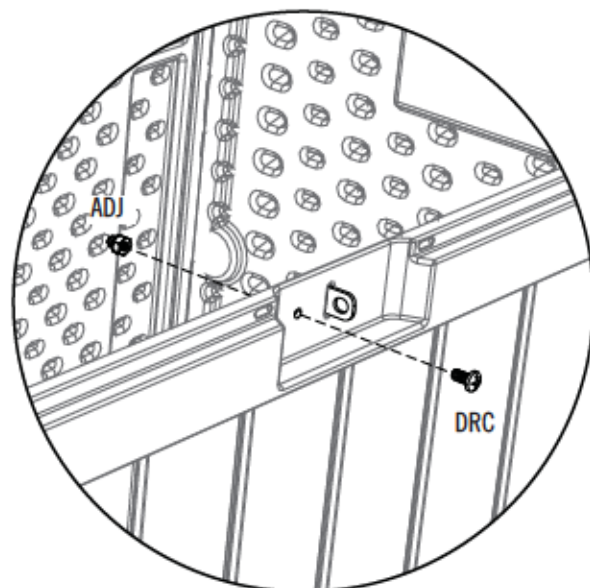
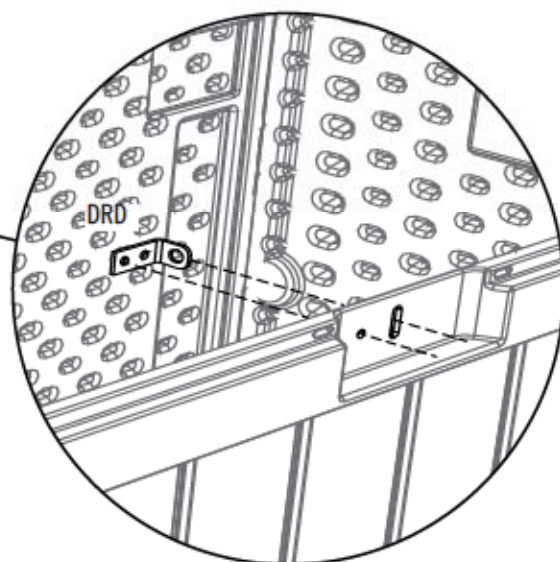

► SEZIONE 1 (CONTINUA) / SECȚIUNEA 1 (CONTINUARE) / РАЗДЕЛ 1 (ПРОДОЛЖЕНИЕ)

FERRAMENTA E STRUMENTI NECESSARI / UNELTE ȘI ARTICOLE NECESARE / НЕОБХОДИМЫЕ ИНСТРУМЕНТЫ И КРЕПЕЖНАЯ ФУРНИТУРА



ADX (x6)

1.8

- Capovolgere la cassa, e inserire una **Vite (ADX)** in ciascuna aletta come mostrato.
- Întoarceți cutia și introduceți un **șurub (ADX)** în fiecare ureche așa cum se arată.
- Переверните контейнер и вставьте **винты (ADX)** во все выступы, как показано на рисунке.

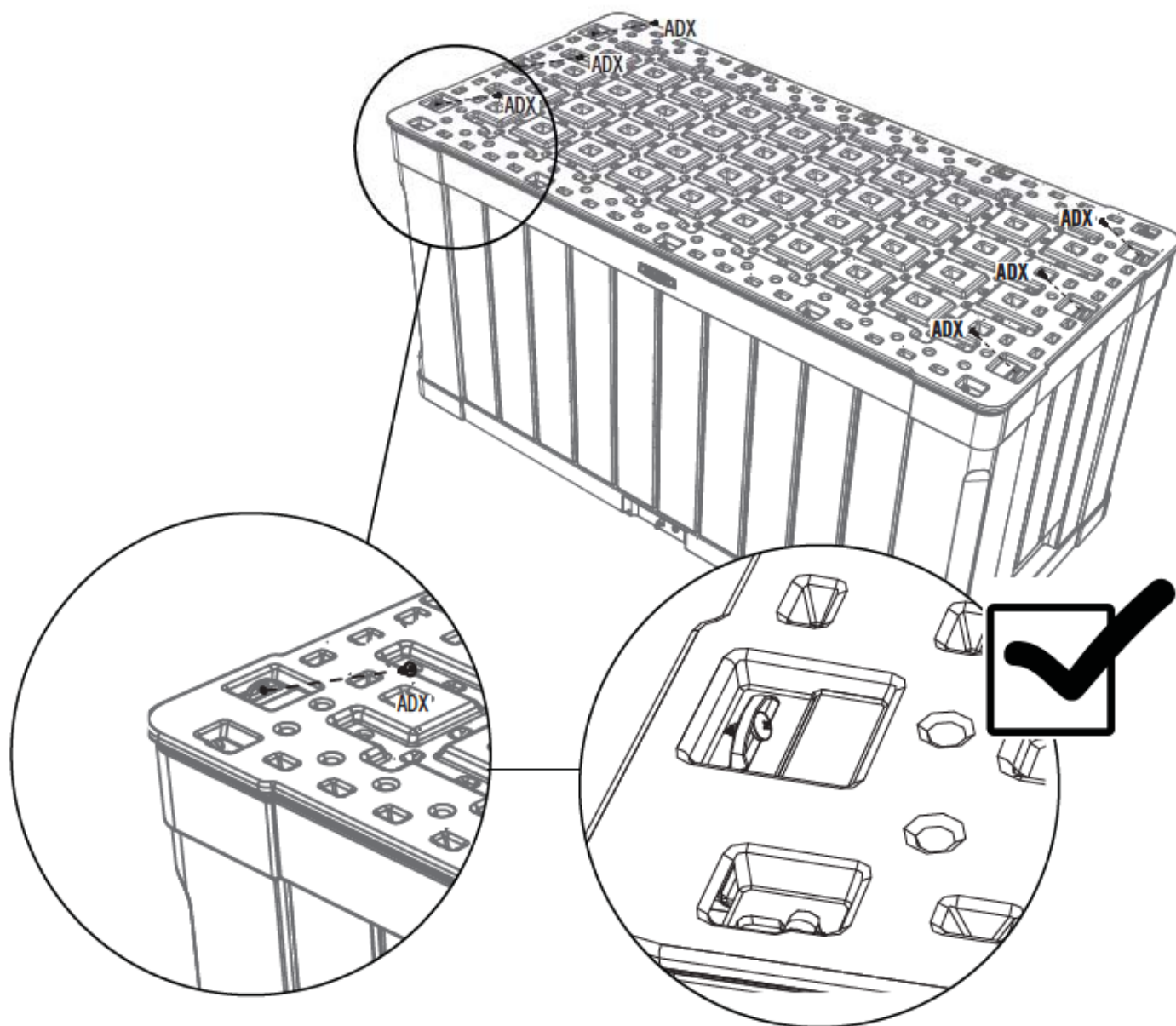

2

MONTAGGIO COPERCHIO / ASAMBLAREA CARACULUI / СБОРКА КРЫШКИ



FERRAMENTA NECESSARIA / ARTICOLE NECESARE / НЕОБХОДИМАЯ КРЕПЕЖНАЯ ФУРНИТУРА

Confezioni per pezzi piccoli / Ambalaj pentru piese mici / Прозрачная упаковка



DRF (x4)



AAB (x6)

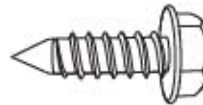

BCK (x4)

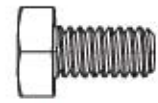

BES (x6)



PEZZI NECESSARI / PIESE NECESARE / НЕОБХОДИМЫЕ ДЕТАЛИ

Pezzi di metallo / Piese metalice / Металлические детали



BKV (x1)

Pezzi di plastica / Piese de plastic / Пластиковые детали



AND (x1)

Parti piccole / Piese mici / Небольшими деталями

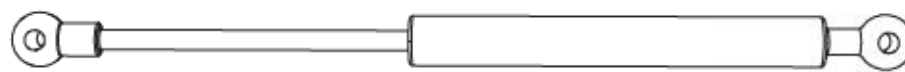

AKF (x2)

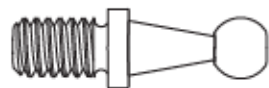

BET (x4)



AAO (x4)



DRE (x1)

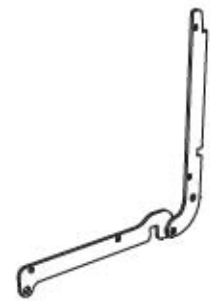

BEP (x2)



STRUMENTI NECESSARI / UNELTE NECESARE / НЕОБХОДИМЫЕ ИНСТРУМЕНТЫ



7/16" (11 mm)



1/2" (13 mm)



3/8" (10 mm)

► SEZIONE 2 (CONTINUA) / SECȚIUNEA 2 (CONTINUARE) / РАЗДЕЛ 2 (ПРОДОЛЖЕНИЕ)

FERRAMENTA E STRUMENTI NECESSARI / UNELTE ȘI ARTICOLE NECESARE / НЕОБХОДИМЫЕ ИНСТРУМЕНТЫ И КРЕПЕЖНАЯ ФУРНИТУРА



- Se ci sono dubbi per questa sezione, scannerizzare il codice per vedere un video su come montare questa sezione.
- Dacă întâmpinați dificultăți în această secțiune, urmați codul de mai jos pentru a vizualiza o secvență video despre modul de asamblare din această secțiune.
- Если у вас возникают трудности с этим разделом, отсканируйте код ниже, чтобы просмотреть видео с инструкциями.



<http://go.lifetime.com/midlid>

2.1

- Inserire un'estremità del Sostegno coperchio (BKV) nella scanalatura sull'angolo anteriore del Coperchio (AND). La tacca nel sostegno deve allinearsi con la sporgenza nel Coperchio.
- Introduceți un capăt al suportului de capac (BKV) în fanta de la colțul din față al capacului (AND). Teșitura din suport trebuie să se alinieze cu creștătura din capac.
- Вставьте конец кронштейна для крышки (BKV) в отверстие в углу передней части крышки (AND). Необходимо выровнять паз в кронштейне и выступ на крышке по отношению друг к другу.

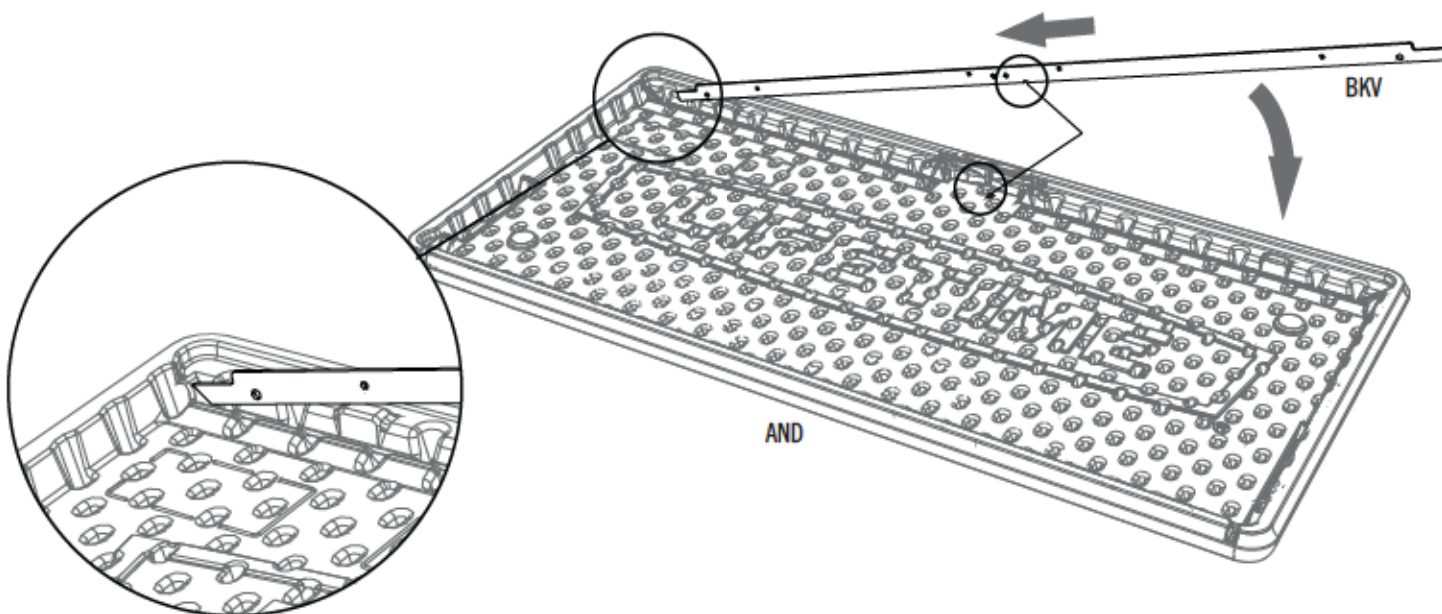

► SEZIONE 2 (CONTINUA) / SECȚIUNEA 2 (CONTINUARE) / РАЗДЕЛ 2 (ПРОДОЛЖЕНИЕ)

FERRAMENTA E STRUMENTI NECESSARI / UNELTE ȘI ARTICOLE NECESARE / НЕОБХОДИМЫЕ ИНСТРУМЕНТЫ И КРЕПЕЖНАЯ ФУРНИТУРА



7/16" (x2)
(11 mm) (x2)

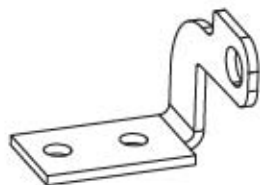

DRE (x1)

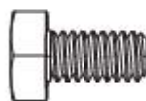

BES (x2)



AAB (x2)

2.2

- Ruotare il sostegno coperchio verso il basso, e inserire il lato opposto nella scanalatura nel lato frontale e anteriore del coperchio.
- Rotiți suportul de capac spre jos și introduceți capătul opus în fanta de la colțul din dreapta față al capacului.
- Опустите кронштейн вниз и вставьте другой его конец в отверстие в противоположном углу передней части крышки.

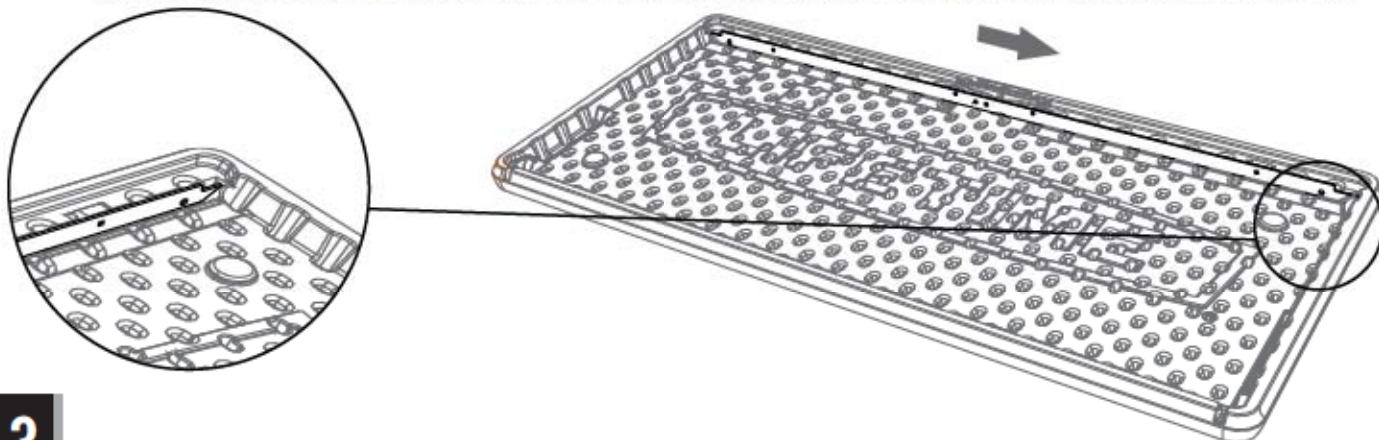

2.3

- Mettere il **Chiavistello del coperchio (DRE)** nella tacca nel Coperchio, e allineare i due fori con quelli nel Sostegno. Fissare con i materiali di supporto forniti.
- Așezați **încuietoarea capacului (DRE)** în lăcașul aflat în capac și aliniați cele două orificii cu cele din suport. Faceți fixarea cu piesele livrate.
- Установите **закрывку (DRE)** в паз на крышке. Совместите два отверстия на закрывке с отверстиями на кронштейне. Закрепите ее с помощью крепежной фурнитуры из комплекта поставки.

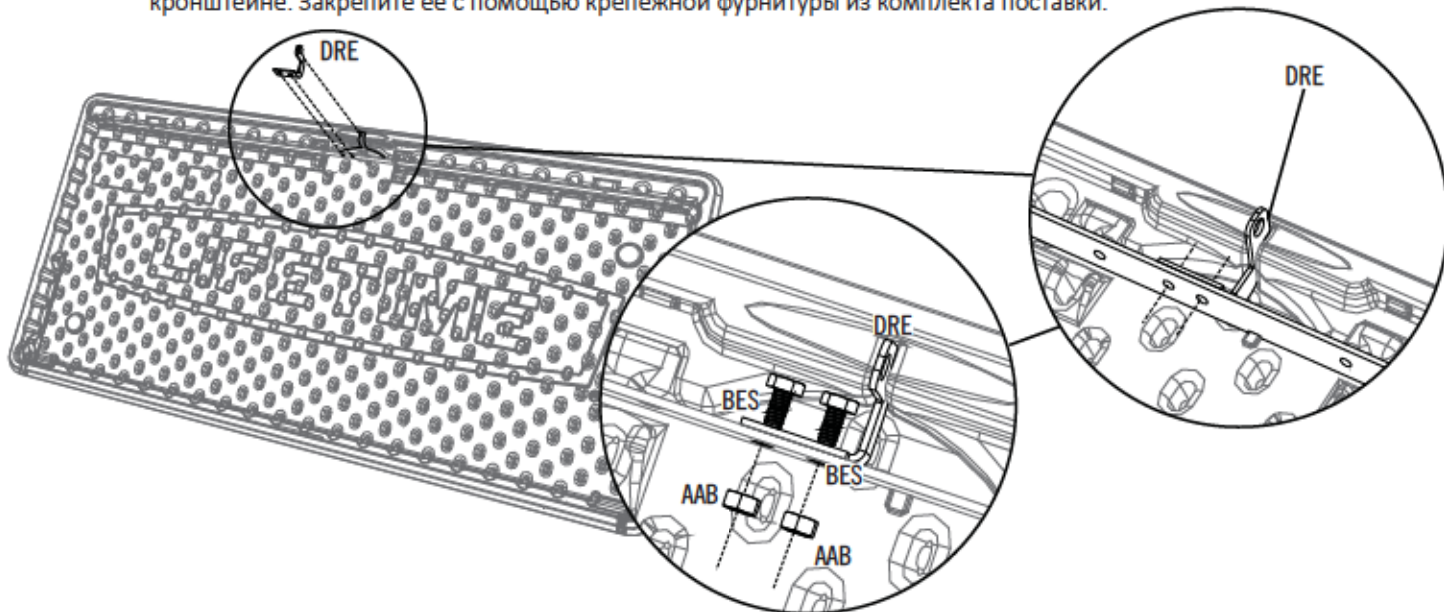

► SEZIONE 2 (CONTINUA) / SECȚIUNEA 2 (CONTINUARE) / РАЗДЕЛ 2 (ПРОДОЛЖЕНИЕ)

FERRAMENTA E STRUMENTI NECESSARI / UNELTE ȘI ARTICOLE NECESARE / НЕОБХОДИМЫЕ ИНСТРУМЕНТЫ И КРЕПЕЖНАЯ ФУРНИТУРА



3/8"
(10 mm)

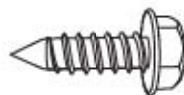

BCK (x4)

2.4

- Fissare il supporto al coperchio con quattro (4) viti (BCK) ai punti indicati. Il diametro della vite deve essere un po' più grande del foro. Usare una chiave a bussola per aiutarvi a inserire le viti.
- Fixați suportul de capac cu patru (4) șuruburi (BCK) în locurile indicate. Diametrul șurubului trebuie să fie un pic mai mare decât orificiul. Pentru introducerea șuruburilor, folosiți o cheie tubulară.
- Зафиксируйте панели с помощью четырех (4) винтов (BCK), как показано на рисунке. Диаметр винтов немного больше диаметра отверстий. Для затяжки винтов используйте торцевой гаечный ключ.

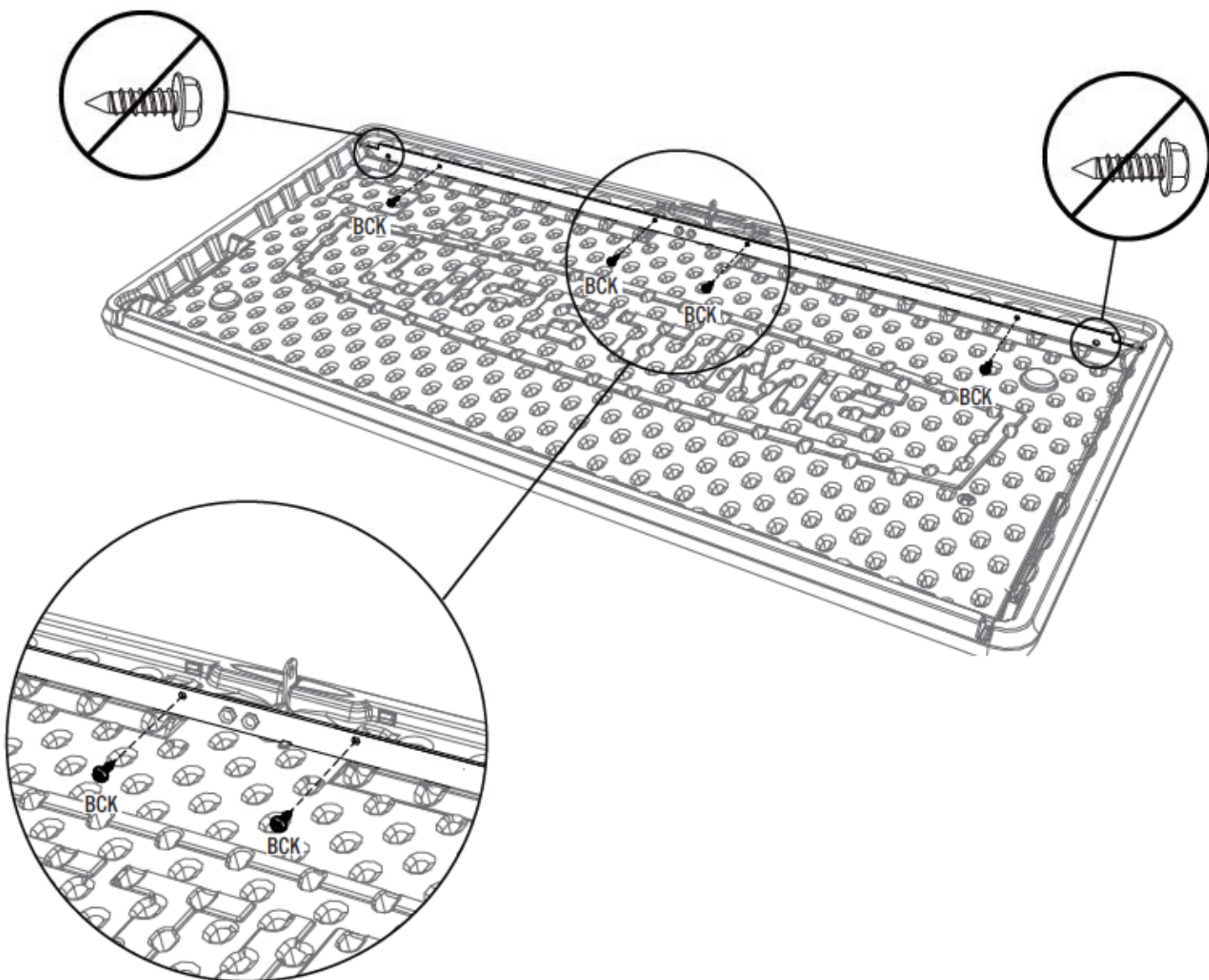

► SEZIONE 2 (CONTINUA) / SECȚIUNEA 2 (CONTINUARE) / РАЗДЕЛ 2 (ПРОДОЛЖЕНИЕ)

FERRAMENTA E STRUMENTI NECESSARI / UNELTE ȘI ARTICOLE NECESARE / НЕОБХОДИМЫЕ ИНСТРУМЕНТЫ И КРЕПЕЖНАЯ ФУРНИТУРА



1/2" (x2)
(13 mm) (x2)

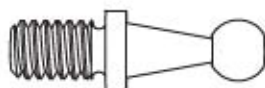

BET (x2)



AAO (x2)

2.5

- Il Cardine (BEP) va montato in questa maniera per il lato sinistro del coperchio.
- Balamaua (BEP) se montează împreună în acest mod pe partea stângă a capacului.
- Соберите петлю (BEP) для левой стороны крышки, как показано на рисунке.

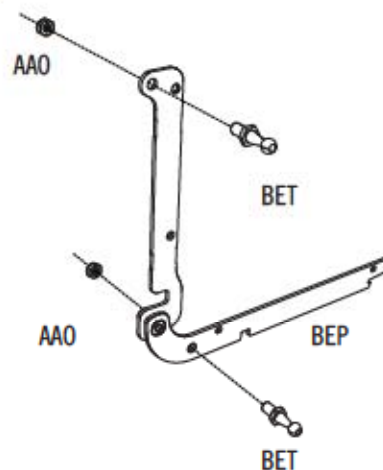
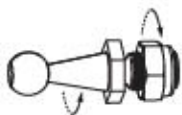

2.6

- Inserire il cardine sinistro nella scanalatura e ruotarlo verso il basso come indicato.
- Introduceți balamaua din stânga în fantă și rotiți-o spre jos așa cum se arată.
- Вставьте левую петлю в указанное отверстие и поверните ее вниз.

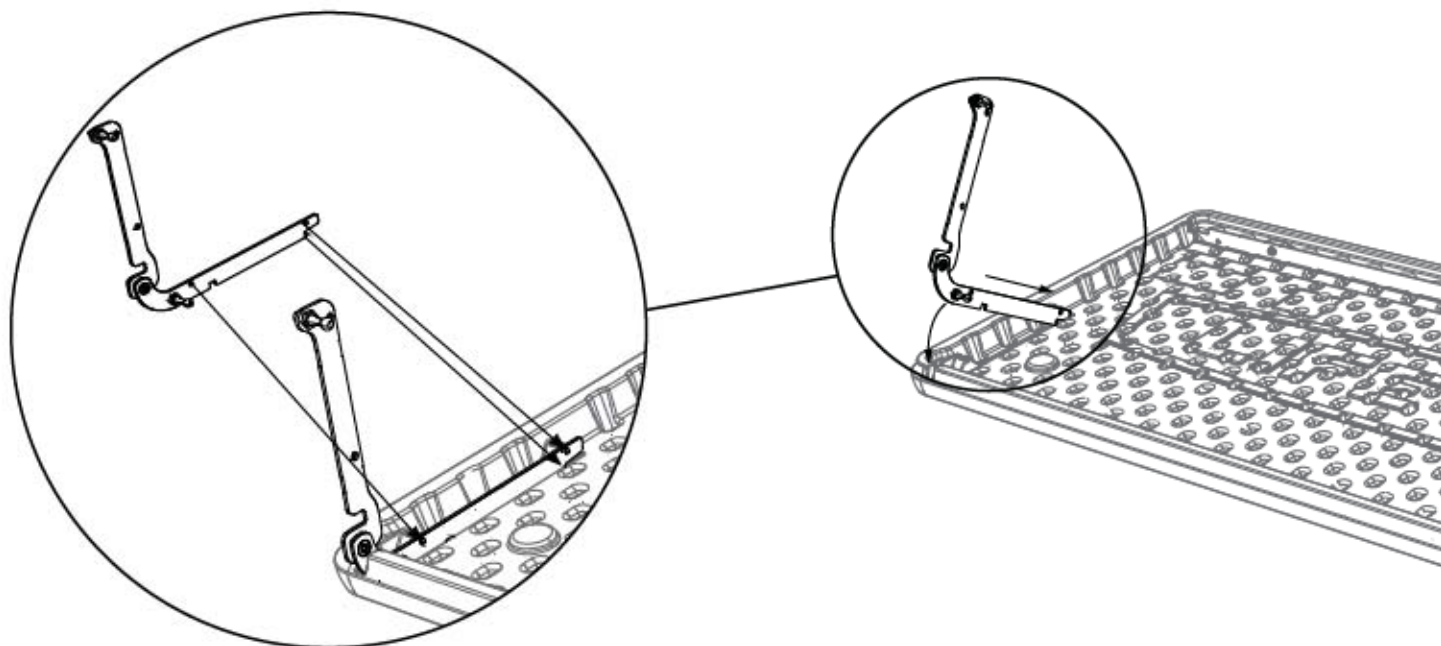

► SEZIONE 2 (CONTINUA) / SECȚIUNEA 2 (CONTINUARE) / РАЗДЕЛ 2 (ПРОДОЛЖЕНИЕ)

FERRAMENTA E STRUMENTI NECESSARI / UNELTE ȘI ARTICOLE NECESARE / НЕОБХОДИМЫЕ ИНСТРУМЕНТЫ И КРЕПЕЖНАЯ ФУРНИТУРА



3/8"
(10 mm)

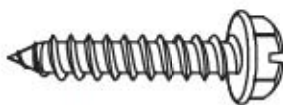

DRF (x2)

2.7



• Le **Viti (DRF)** devono essere leggermente più larghe dei fori; pertanto, è più facile usare una chiave a bussola per eseguire questo passo. **Non serrare troppo.**

• Din proiectare, **șuruburile (DRF)** sunt puțin mai mari decât orificiile; din acest motiv, acest pas este mai ușor de realizat cu ajutorul unei chei tubulare. **Nu strângeți excesiv.**

• Диаметр **винтов (DRF)** немного больше диаметра отверстий, поэтому для выполнения этого шага целесообразно использовать торцевой гаечный ключ. **Не затягивайте слишком сильно.**

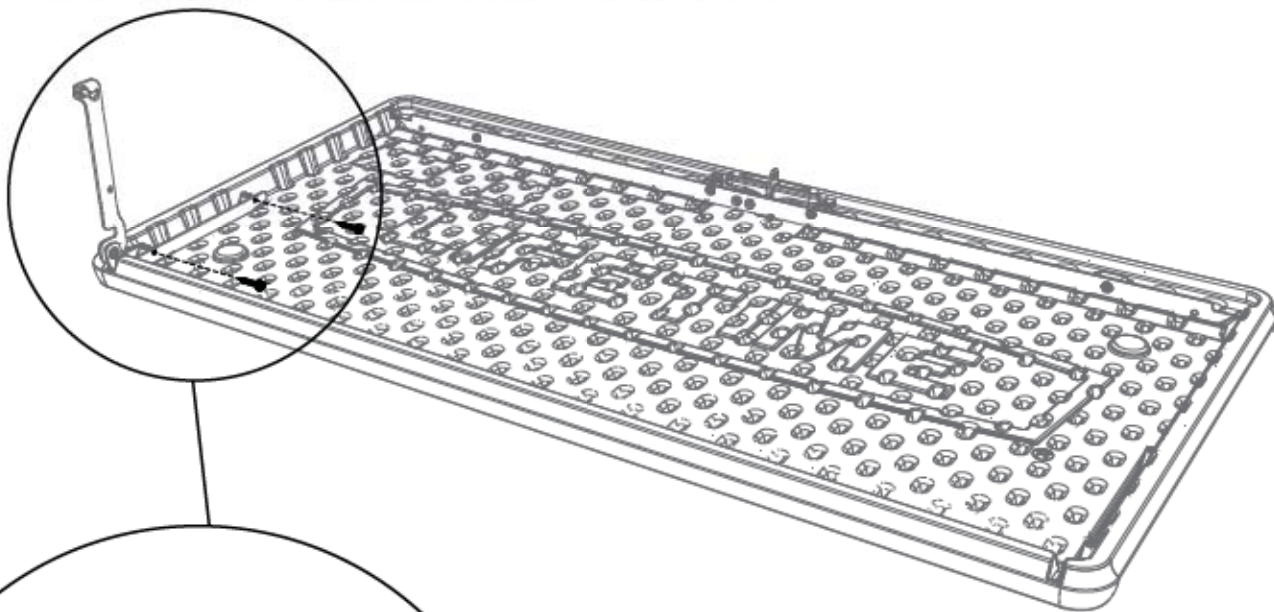

► SEZIONE 2 (CONTINUA) / SECȚIUNEA 2 (CONTINUARE) / РАЗДЕЛ 2 (ПРОДОЛЖЕНИЕ)

FERRAMENTA E STRUMENTI NECESSARI / UNELTE ȘI ARTICOLE NECESARE / НЕОБХОДИМЫЕ ИНСТРУМЕНТЫ И КРЕПЕЖНАЯ ФУРНИТУРА

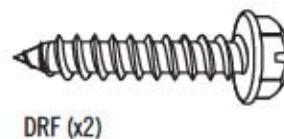
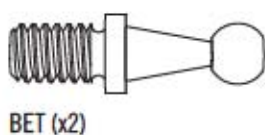
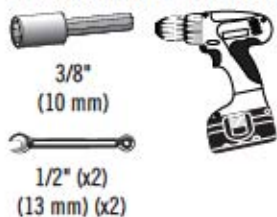

2.8

- Il Cardine (BEP) va montato in questa maniera per il lato destro del coperchio.
- Balamaua (BEP) se montează împreună în acest mod pe partea dreaptă a capacului.
- Соберите петлю (BEP) для правой стороны крышки, как показано на рисунке.

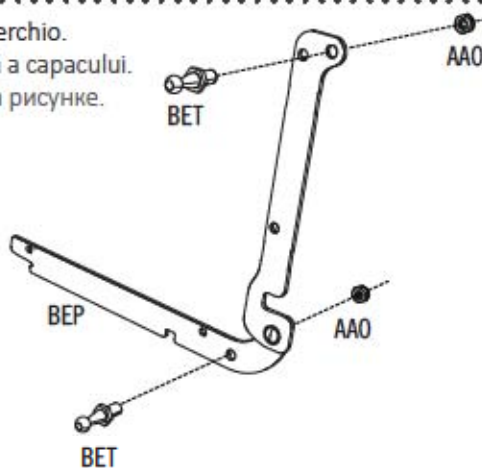
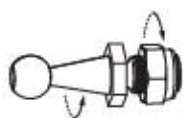

2.9



- Inserire il cardine destro nella scanalatura e ruotarlo verso il basso come indicato. Le Viti (DRF) devono essere leggermente più larghe dei fori; pertanto, è più facile usare una chiave a bussola per eseguire questo passo. **Non serrare troppo.**
- Introduceți balamaua din dreapta în fantă și rotiți-o spre jos așa cum se arată. Din proiectare, șuruburile (DRF) sunt puțin mai mari decât orificiile; din acest motiv, acest pas este mai ușor de realizat cu ajutorul unei chei tubulare. **Nu strângeți excesiv.**
- Вставьте правую петлю в указанное отверстие и поверните ее вниз. Диаметр винтов (DRF) немного больше диаметра отверстий, поэтому для выполнения этого шага целесообразно использовать торцевой гаечный ключ. **Не затягивайте слишком сильно.**

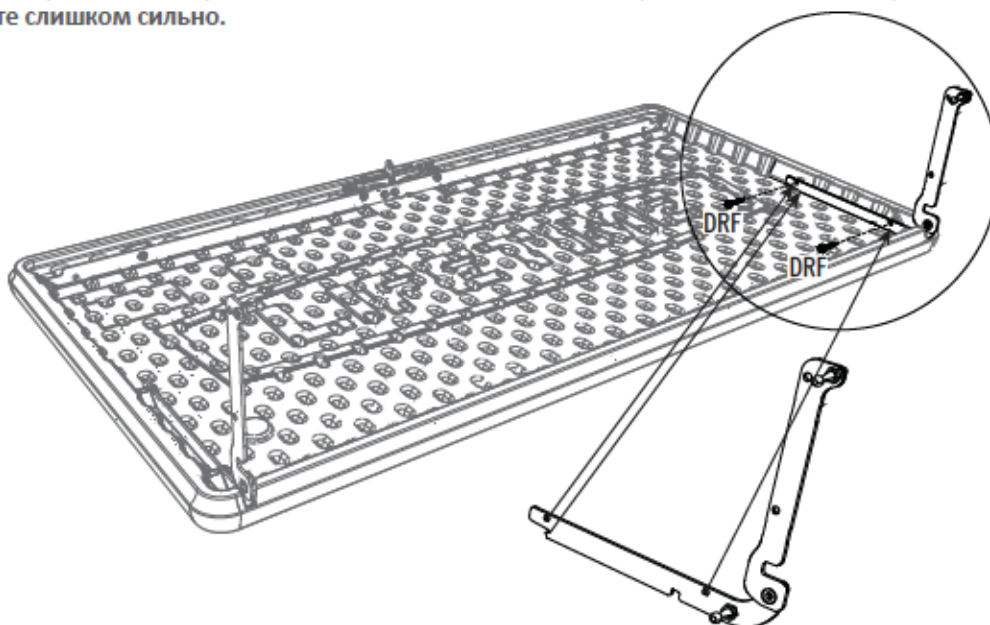

► SEZIONE 2 (CONTINUA) / SECȚIUNEA 2 (CONTINUARE) / РАЗДЕЛ 2 (ПРОДОЛЖЕНИЕ)

FERRAMENTA E STRUMENTI NECESSARI / UNELTE ȘI ARTICOLE NECESARE / НЕОБХОДИМЫЕ ИНСТРУМЕНТЫ И КРЕПЕЖНАЯ ФУРНИТУРА



7/16" (x2)
(11 mm) (x2)

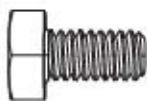

BES (x4)



AAB (x4)

2.10

- Spostare le cerniere verso il basso sul pannello posteriore come indicato.
- Așezați balamalele pe panoul din spate, așa cum se arată.
- Поместите петли на боковые панели так, как показано на рисунке.

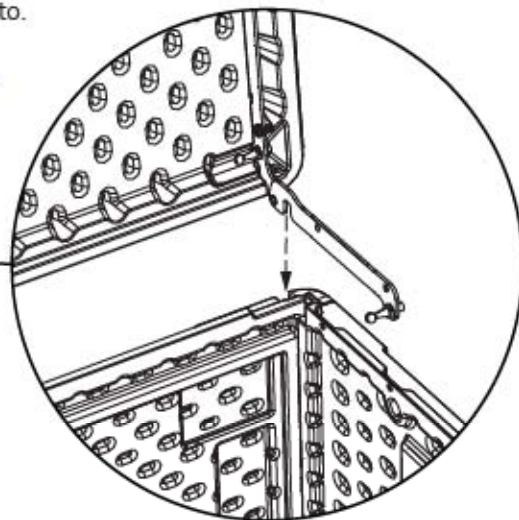

2.11

- Fissare la cerniera sinistra al Pannello laterale usando le viti fornite. Ripetere l'ultimo passaggio per il cardine destro. Non serrare troppo.
- Fixați balamaua din stânga pe panoul lateral, folosind articolele furnizate. Repetați ultimul pas pentru balamaua din dreapta. Nu strângeți excesiv.
- Зафиксируйте левую петлю на боковой панели при помощи предоставленных инструментов. Повторите последний шаг для правой петли. Не затягивайте слишком сильно.

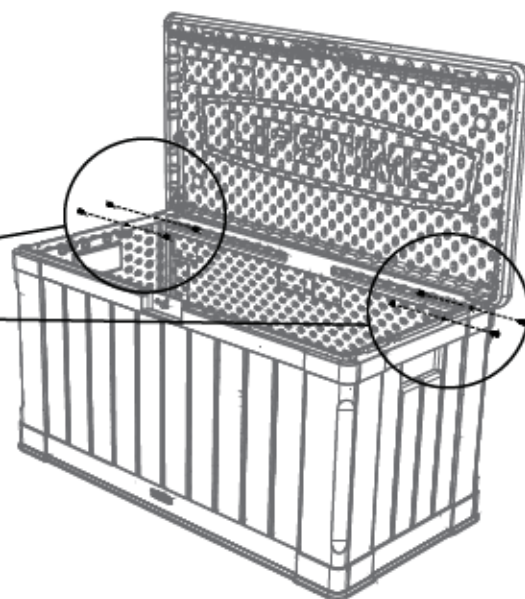
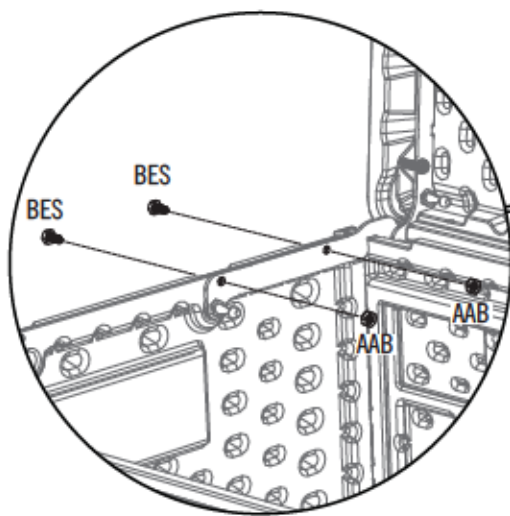

► SEZIONE 2 (CONTINUA) / SECȚIUNEA 2 (CONTINUARE) / РАЗДЕЛ 2 (ПРОДОЛЖЕНИЕ)

FERRAMENTA E STRUMENTI NECESSARI / UNELTE ȘI ARTICOLE NECESARE / НЕОБХОДИМЫЕ ИНСТРУМЕНТЫ И КРЕПЕЖНАЯ ФУРНИТУРА

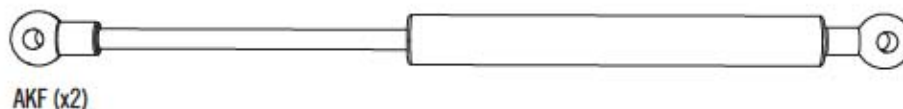

2.12

- Orientare la **Molla a gas (AKF)** come indicato, e premere fino a quando i blocchi a sfera si bloccano in Publication e nelle estremità della molla. **Ripetere l'ultimo punto per la molla a gas.**
- Orientați **amortizorul pneumatic (AKF)** așa cum se arată și apăsați până când bolțurile cu bilă se fixează în capetele amortizorului. **Repetăți ultimul pas pentru amortizorul pneumatic.**
- Расположите **газовую пружину (AKF)** так, как показано на рисунке, и, надавливая на нее, вставьте штифты в отверстия на концах пружины. **Повторите последний шаг для правой газовой пружины.**

! *Nota: Premere forte sulla molla a gas fino a quando scatta in posizione.*
Notă: Apăsați ferm pe amortizorul pneumatic până când acesta se cuplează.
Примечание. В ходе установки на газовую пружину необходимо надавливать, пока она не будет зафиксирована в нужном положении.

! *Nota: La Cassa non è impermeabile.*
Notă: Cutia de depozitare nu este rezistentă la apă.
Примечание. Крышка контейнера не защищена от воды.

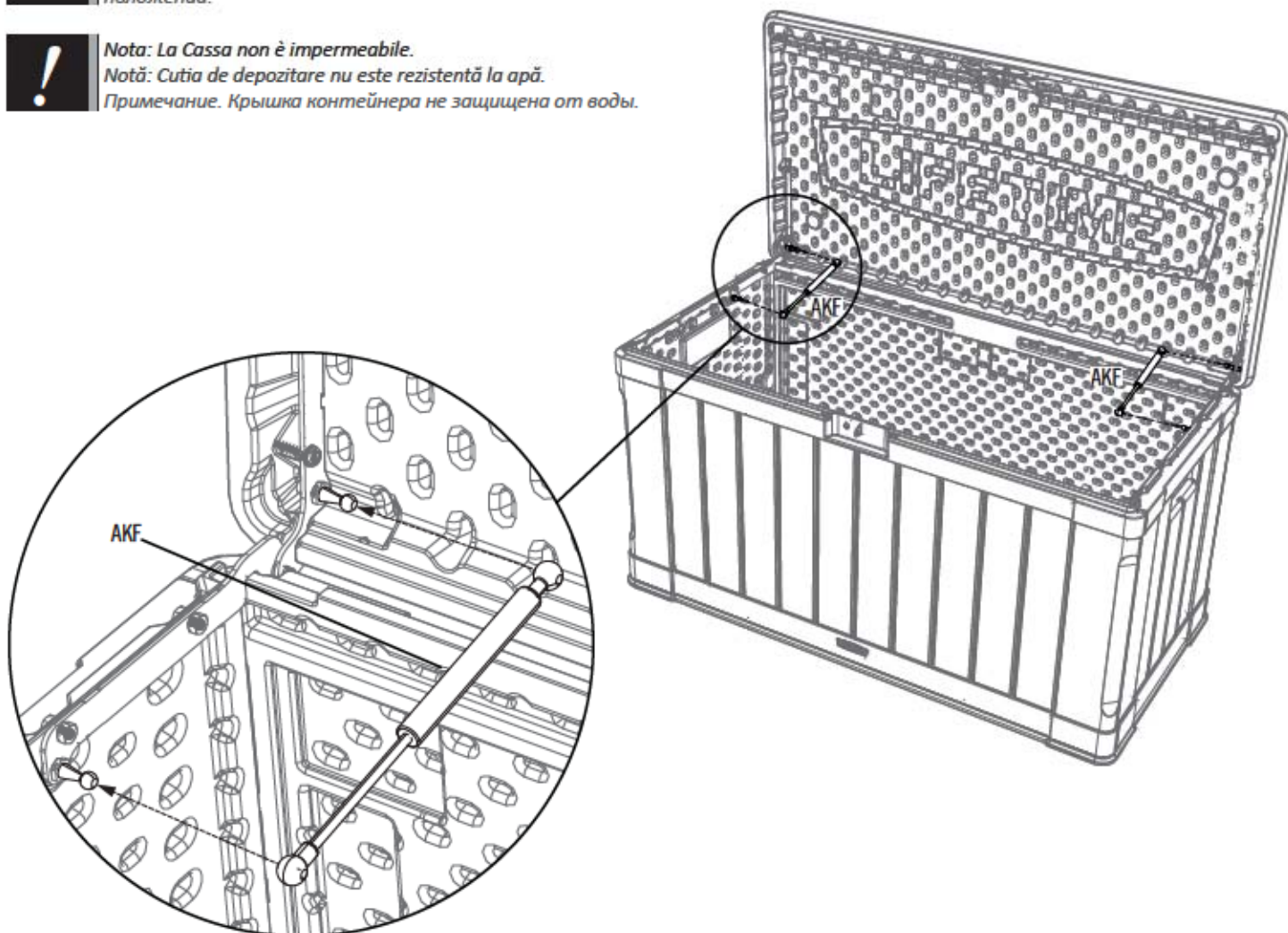



ULTERIORI AVVERTENZE / AVERTISMENT SUPPLEMENTAR / ДОПОЛНИТЕЛЬНОЕ ПРЕДУПРЕЖДЕНИЕ



- La molla a gas permette di prevenire la chiusura automatica del cassone. **Non aprire il portello per più di 90°.**
- Amortizorul pneumatic ajută la prevenirea închiderii automate a capacului. **Nu deschideți capacul la mai mult de 90°.**
- Газовая пружина позволяет избежать автоматического закрытия крышки. **Не открывайте крышку более чем на 90°.**

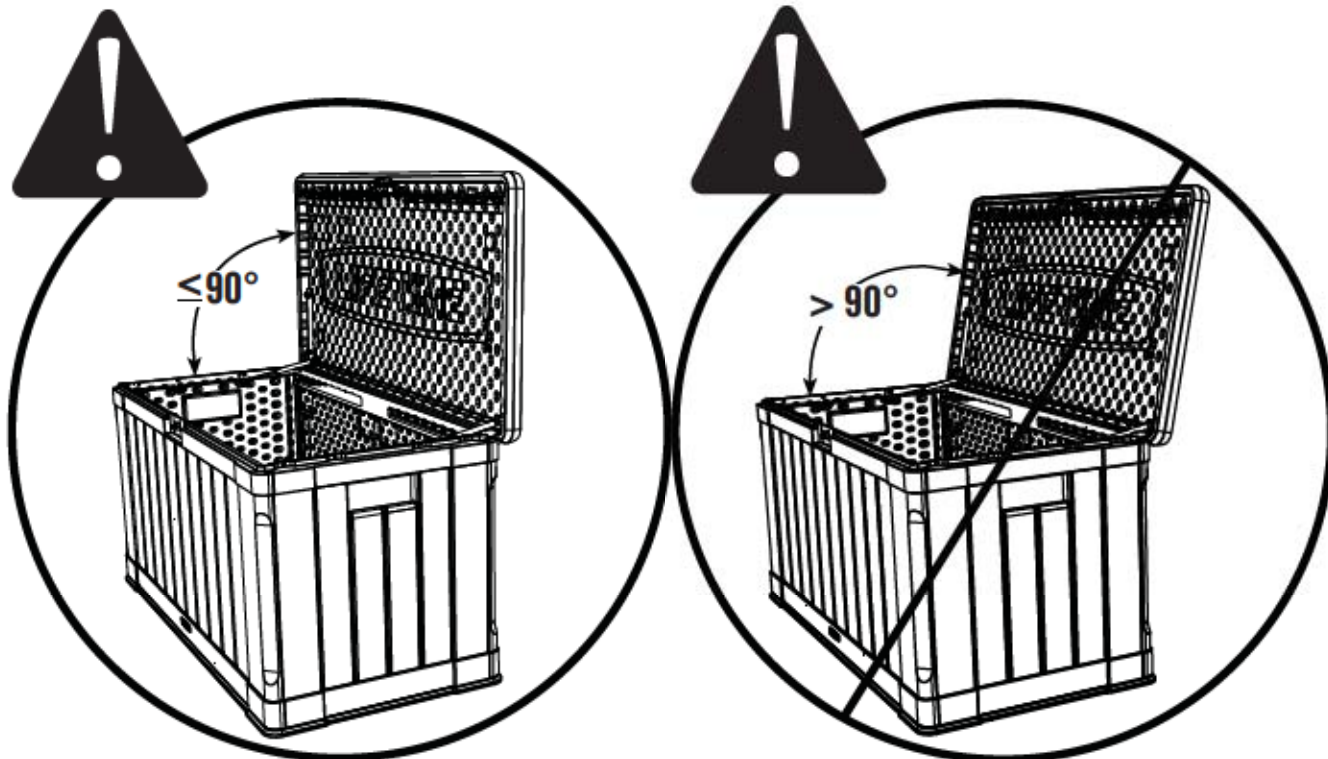

AVVERTIMENTO / AVERTIZARE / ПРЕДУПРЕЖДЕНИЕ



- Tenere le dita libere dalla cerniera.
- Questo prodotto NON è una cesta per giocattoli. Questo prodotto NON è destinato all'uso da parte dei bambini. Per prevenire eventuali rischi di soffocamento, NON consentire ai bambini di giocare all'interno del prodotto.
- Nu apropiați degetele de balama.
- Acest produs NU este o ladă de jucării. Acest produs NU este destinat uzului de către copii. Pentru a preveni un posibil risc de sufocare, NU lăsați copii să se joace în interiorul acestui produs.
- Держите пальцы вдали от шарниров.
- Данный продукт НЕ является игрушечным сундуком. Данный продукт НЕ предназначен для использования детьми. Чтобы предотвратить возможный риск удушья, НЕ разрешайте детям играть внутри этого изделия.









PULIZIA E MANUTENZIONE

Congratulazioni per aver acquistato un prodotto Lifetime®. Seguendo le istruzioni riportate di seguito, il vostro prodotto Lifetime può essere usato per anni dando soddisfazione.

I pannelli in polietilene sono resistenti a macchie e solventi. La maggior parte delle macchie si tolgono usando un sapone leggero e una spazzola. Materiali di pulizia abrasivi possono grattare la plastica e pertanto non se ne raccomanda l'uso. Riparare graffi o punti di ruggine sul metallo passando leggermente della carta vetrata sull'area in questione; dare una prima mano con vernice di fondo spray e quindi usare una vernice smaltata spray brillante. Evitare di mettere una fonte di calore diretta sulle superfici o nelle loro vicinanze, usando una barriera al calore.



CURĂȚAREA ȘI ÎNGRIJIREA

Felicitări pentru achiziționarea produsului Lifetime®. Respectând instrucțiunile de mai jos, noul dumneavoastră produs Lifetime ar trebui să vă ofere ani de utilizare și bucurie.

Panourile de polietilenă sunt rezistente la pete și solventi. Majoritatea petelor poate fi îndepărtată cu ajutorul unui săpun slab și al unei perii cu fire moi. Materialele de curățare abrazive pot zgâria plasticul și nu sunt recomandate. Reparați zgârieturile sau petele de rugină de pe metal, sablând ușor zona afectată; folosind un grund pulverizat pentru prevenirea ruginii și pulverizând în final o vopsea lucioasă de email. Evitați așezarea unei surse directe de căldură pe sau în apropierea suprafețelor, exceptând cazurile în care folosiți o barieră de căldură.



ЧИСТКА И УХОД

Поздравляем с покупкой изделия Lifetime®. Если вы будете придерживаться приведенных ниже инструкций, оно послужит вам хорошую и долгую службу.

Полиэтиленовые панели устойчивы к грязи и действию растворителей. Большинство пятен можно убрать с помощью мягкого мыльного раствора и мягкой щетки. Не рекомендуется использовать средства для абразивной очистки, поскольку они могут поцарапать пластик. Чтобы избавиться от царапин и ржавых пятен на металле, слегка затрите поврежденные участки шкуркой и распылите на них сначала средство против ржавчины, а затем эмалевую краску для высокоглянцевых покрытий. Не ставьте источник тепла на контейнер или около него, если не используется термический барьер.



REGISTRARE IL PRODOTTO ONLINE AL SITO WWW.LIFETIME.COM

Alla Lifetime®, siamo impegnati a offrire prodotti innovativi e di qualità. Con la registrazione avrete l'opportunità di darci le vostre impressioni. Le vostre impressioni sono molto importanti per noi.

- Potete anche scegliere di ricevere informazioni su nuovi prodotti o offerte promozionali.
- Nella rara eventualità di un richiamo del prodotto o di una sua modifica per ragioni di sicurezza, la registrazione ci permette di contattarla direttamente.
- La registrazione è veloce, facile e volontaria.

LIFETIME PER VOI:

Garantire la vostra privacy è un'obbligazione costante a Lifetime®. Potete essere sicuri del fatto che Lifetime® non vende o trasmette i vostri dati personali a terzi, o permette a questi di usarli per scopi dei terzi.

Invitiamo a leggere la nostra politica sulla privacy al sito www.lifetime.com

REGISTRATEVI oggi!



ÎNREGISTRAȚI-VĂ PRODUSUL ONLINE LA WWW.LIFETIME.COM

La Lifetime®, ne-am angajat să oferim produse inovatoare și de calitate. În timpul înregistrării, veți avea posibilitatea de a ne trimite feedbackul dumneavoastră. Opinia dumneavoastră este importantă pentru noi.

- De asemenea, veți putea opta să primiți înștiințări despre produse noi sau promoții.
- În cazul improbabil al rechemării unui produs sau al modificării prevederilor de siguranță, înregistrarea ne oferă informațiile de care avem nevoie pentru a vă înștiința direct.
- Înregistrarea este rapidă, simplă și complet voluntară.

PROMISIUNEA LIFETIME PENTRU DUMNEAVOASTRĂ:

Păstrarea confidențialității este o politică de lungă durată la Lifetime®. Puteți avea certitudinea că Lifetime® nu va vinde sau furniza datele dumneavoastră personale către terți sau nu le va permite să utilizeze datele dumneavoastră personale în propriile lor scopuri.

Vă invităm să citiți politica noastră de confidențialitate la www.lifetime.com

ÎNREGISTRAȚI-VĂ azi!



ЗАРЕГИСТРИРУЙТЕ ПРОДУКТ ОНЛАЙН: WWW.LIFETIME.COM

Компания Lifetime® стремится предлагать клиентам только инновационную и качественную продукцию. При регистрации вы сможете оставить нам отзыв. Для нас важно ваше мнение.

- Вы также можете подписаться на рассылку, чтобы получать извещения о новых продуктах и промоакциях.
- В случае изъятия продукции или изменений в системе безопасности (что случается крайне редко) мы можем воспользоваться данными, полученными при регистрации, чтобы непосредственно уведомить вас об этом.
- Регистрация на нашем сайте простая, быстрая и абсолютно добровольная.

ОБЕЩАНИЕ LIFETIME

Защита вашей конфиденциальной информации — один из основных принципов Lifetime®. Вы можете быть уверены, что Lifetime® не продаст и не сообщит ваши персональные данные третьим лицам, а также не разрешит посторонним использовать ваши данные в личных целях.

Ознакомиться с нашей политикой конфиденциальности можно на сайте www.lifetime.com

ЗАРЕГИСТРИРУЙТЕСЬ сегодня!



GARANZIA LIMITATA DECENNALE

IL PRODUTTORE SI RISERVA IL DIRITTO DI FARE SOSTITUZIONI IN CASO DI RECLAMI PER GARANZIA SE LE PARTI NON SONO DISPONIBILI O SONO OBSOLETE.

1. I cassoni Lifetime® sono garantiti per l'acquirente originario esser esenti da difetti nei materiali e nella manodopera per un periodo di dieci anni dalla data dell'acquisto originale. La parola "difetti" viene definita come imperfezioni che impediscono l'uso del prodotto. I difetti che risultano da uso improprio, abuso o negligenza rendono nulla questa garanzia. La garanzia non copre i difetti derivanti da installazione errata, alterazione o incidente. La garanzia non copre i danni derivanti da vandalismo, ruggine "atti naturali" o altri atti al di là del controllo del produttore.
2. La garanzia non è trasferibile e viene espressamente limitata alla riparazione o sostituzione del prodotto difettoso. Se il prodotto è difettoso nei limiti della presente garanzia, Lifetime Products Inc. si obbliga a riparare o sostituire la parte difettosa senza oneri per l'acquirente. Le spese di spedizione per e dalla fabbrica non sono coperte dalla garanzia e sono responsabilità dell'acquirente. La mano d'opera e le spese connesse alla rimozione, installazione o sostituzione del prodotto o dei suoi componenti, non sono coperte dalla presente garanzia.
3. La garanzia non copre graffi o l'usura del prodotto che possa derivare dall'uso normale. Inoltre i difetti che risultino da danni intenzionali, negligenza o uso illecito rendono nulla la presente garanzia.
4. La responsabilità per danni incidentali o indiretti è esclusa nei limiti permessi dalla legge. Pur se è stata usata ogni cautela per garantire il più alto livello di sicurezza nell'attrezzatura non può essere garantito che sia esente da rischi. L'utente si assume tutti i rischi di danni che risultino dall'uso del presente prodotto. Tutti i prodotti sono venduti dietro questa condizione, e nessun rappresentante della società può rinunciare o cambiare tale politica.
5. Il prodotto non è previsto per l'uso istituzionale o commerciale; Lifetime Products, Inc. non assume alcuna responsabilità per tale uso. L'uso istituzionale o commerciale rende nulla la garanzia.
6. La presente garanzia prende espressamente il posto di tutte le altre garanzie, espresse o implicite, comprese le garanzie di commerciabilità o idoneità a uno scopo nei limiti permessi dalla legge. Né Lifetime Products Inc., né alcun altro rappresentante si assume qualsiasi responsabilità in connessione con il presente prodotto. La garanzia concede al proprietario specifici diritti, e si possono anche avere altri diritti che variano da stato a stato.

SI PREGA DI INCLUDERE LE RICEVUTE DI ACQUISTO E LE FOTO DELLE PARTI DANNEGGIATE.

COMUNICARE I DIFETTI DEI PRODOTTI PER ISCRITTO A:
Lifetime Products, Inc., PO Box 160010 Clearfield, UT 84016-0010
o chiamare il numero 1-800-225-3865 L-V dalle 7 alle 17 ora MST.

REGISTRARE IL PRODOTTO PER UN SERVIZIO AL CLIENTE PIÙ RAPIDO.

Visitare il sito www.lifetime.com o chiamare 1-800-225-3865 per registrare oggi il prodotto.

PER ATTIVARE LA GARANZIA A LIVELLO INTERNAZIONALE:

Tutti i reclami di garanzia internazionali devono essere accompagnati dalla ricevuta di acquisto. Presentare tutti i reclami per iscritto al rappresentante locale di supporto alle vendite. Si prega di includere le ricevute di acquisto e le foto delle parti danneggiate.

Per conoscere il rappresentante della vostra regione, visitare il sito: www.lifetime.com/international



www.lifetime.com



GARANȚIE DE FABRICĂ LIMITATĂ DE 10 ANI

PRODUCĂTORUL ÎȘI REZERVĂ DREPTUL DE A APELA LA ÎNLOCUIRI PENTRU CERERILE DE GARANȚIE DACĂ PIESELE SUNT INDISPONIBILE SAU SCOASE DIN CIRCULAȚIE.

1. Cutiile de depozitare Lifetime sunt garantate pentru cumpărătorul original ca fiind lipsite de defecte ale materialelor sau de producție timp de o perioadă de zece ani de la data achiziției originale. Cuvântul „defecte” este definit ca imperfecțiuni care împiedică utilizarea produsului. Defectele rezultate din utilizarea necorespunzătoare, abuz sau neglijență vor anula această garanție. Această garanție nu acoperă defectele datorate instalării necorespunzătoare, deteriorării sau accidentelor. Această garanție nu acoperă daunele cauzate de vandalism, ruginire, „fenomene naturale” sau orice alte evenimente care nu se află sub controlul producătorului.

2. Această garanție nu este transferabilă și este limitată în mod expres la repararea sau înlocuirea produsului defect. Dacă produsul se defectează în termenii acestei garanții, Lifetime Products, Inc. va repara sau înlocui piesele defecte, fără a percepe costuri pentru cumpărător. Taxele de expediere către și de la fabrică nu sunt acoperite și intră în responsabilitatea cumpărătorului. Costurile de lucru și cheltuielile conexe pentru demontarea, instalarea sau înlocuirea produsului sau a componentelor acestuia nu sunt acoperite de această garanție.

3. Această garanție nu acoperă zgârierea sau uzura prin frecare a produsului care poate rezulta din utilizarea normală. Suplimentar, defectele rezultate din deteriorare intenționată, neglijență, utilizare irațională vor anula această garanție.

4. Responsabilitatea pentru daunele incidentale sau indirecte este exclusă în măsura permisă de lege. Chiar dacă sunt depuse toate eforturile pentru încorporarea celui mai înalt grad de siguranță în toate echipamentele, eliminarea riscului de rănire nu poate fi garantată. Utilizatorul își asumă toate riscurile de rănire rezultate în urma utilizării acestui produs. Toate mărfurile sunt vândute în aceste condiții și niciun reprezentant al companiei nu poate să renunțe la sau să schimbe această politică.

5. Acest produs nu este destinat utilizării instituționale sau comerciale; Lifetime Products, Inc. nu își asumă nicio responsabilitate pentru o astfel de utilizare. Utilizarea instituțională sau comercială va anula garanția.

6. Această garanție înlocuiește în mod expres toate celelalte garanții, exprese sau implicite, inclusiv garanții de vandabilitate sau potrivire pentru utilizare, în măsura permisă de legile federale sau statale. Nici Lifetime Products, Inc. și niciun reprezentant nu își asumă nicio altă responsabilitate în legătură cu acest produs. Această garanție vă dă drepturi legale specifice și puteți avea, de asemenea alte drepturi care diferă în funcție de stat.

INCLUDEȚI CHITANȚA DATATĂ DE VÂNZARE ȘI FOTOGRAFII CU PIESELE DETERIORATE.

RAPORTAȚI DEFECȚIUNILE PRODUSELOR ÎN SCRIS LA:

Lifetime Products, Inc., PO Box 160010 Clearfield, UT 84016-0010

Sau sunați la 1-800-225-3865 L-V între 7:00 și 17:00 MST.

ÎNREGISTRAȚI-VĂ PRODUSUL PENTRU A BENEFICIA DE UN SERVICIU MAI RAPID PENTRU CLIENȚI.

Vizitați www.lifetime.com sau sunați la 1-800-225-3865 pentru a vă înregistra produsul azi.

PENTRU CERERI INTERNAȚIONALE DE GARANȚIE:

Toate cererile de garanție trebuie însoțite de o chitanță de vânzare. Raportați toate cererile de garanție în scris către reprezentantul de asistență pentru vânzări regionale. Includeți chitanța datată de vânzare și fotografiile cu piesele deteriorate.

Pentru a identifica reprezentantul din regiunea dumneavoastră, vizitați: www.lifetime.com/international



www.lifetime.com



10-ЛЕТНЯЯ ЗАВОДСКАЯ ГАРАНТИЯ

ПРОИЗВОДИТЕЛЬ ОСТАВЛЯЕТ ЗА СОБОЙ ПРАВО ЗАМЕНЯТЬ ДЕТАЛИ, ВОСТРЕБОВАННЫЕ ПО ГАРАНТИИ, ЕСЛИ ИХ НЕТ В НАЛИЧИИ ИЛИ ОНИ СНЯТЫ С ПРОИЗВОДСТВА.

1. Lifetime гарантирует первоначальному покупателю льного контейнера для хранения отсутствие дефектов в отношении материалов и качества работ на протяжении десять лет с даты приобретения. Под «дефектами» подразумеваются изъяны, препятствующие надлежащему использованию продукта. Дефекты, вызванные нецелевым или неправильным использованием либо небрежностью, ведут к аннулированию этой гарантии. Эта гарантия не распространяется на дефекты, появившиеся вследствие неправильной установки, изменений в конструкции или несчастных случаев. Эта гарантия не покрывает повреждения из-за вандализма, коррозии, природных явлений или других событий, не зависящих от производителя.
2. Эта гарантия не подлежит передаче другому лицу и ограничивается исключительно ремонтом или заменой дефектных товаров. Если дефект обнаружится в пределах гарантийного периода, компания Lifetime Products, Inc. отремонтирует или заменит поврежденные части без каких-либо расходов со стороны покупателя. Расходы по перевозке товара на фабрику и с фабрики не покрываются гарантией и ложатся на покупателя. Плата за работу и сопутствующие расходы по изъятию, установке или замене товара либо его компонентов гарантией не покрываются.
3. Этой гарантией также не покрываются царапины и потертости, образующиеся в ходе обычного использования. Кроме того, умышленные повреждения и дефекты, вызванные небрежностью или нерациональным использованием, аннулируют эту гарантию.
4. Ответственность за побочный или косвенный ущерб исключается из этой гарантии в мере, предусмотренной законом. Несмотря на то, что мы делаем все возможное, чтобы обеспечить наивысшую безопасность нашего оборудования, гарантировать полное отсутствие травм невозможно. Пользователь несет полную ответственность за риск получения травмы в результате использования этого продукта. Все товары продаются на таких условиях, и никто из представителей компании не может изменить эту политику или отказаться от ее применения.
5. Этот продукт не предназначен для применения в организациях и коммерческого использования; Lifetime Products, Inc. не несет ответственности за такое использование. В случае применения в организациях или коммерческого использования эта гарантия аннулируется.
6. Эта гарантия замещает все прочие, как явно выраженные, так и подразумеваемые (в том числе гарантии товарной пригодности или готовности к эксплуатации), в мере, разрешенной федеральными законами и законами штатов. Компания Lifetime Products, Inc. и другие представители не несут никаких иных обязательств по этому продукту. Эта гарантия предоставляет вам определенные законные права. Помимо них, у вас могут быть и другие права, которые отличаются в зависимости от штата.

ПРИ ПОДАЧЕ ЗАЯВКИ ПРИЛОЖИТЕ К НЕЙ ТОВАРНЫЙ ЧЕК С ДАТОЙ И ФОТОГРАФИИ ПОВРЕЖДЕННЫХ ЧАСТЕЙ.

СООБЩИТЕ О ДЕФЕКТАХ ТОВАРА В ПИСЬМЕННОЙ ФОРМЕ ПО ТАКОМУ АДРЕСУ:

Lifetime Products, Inc., PO Box 160010 Clearfield, UT 84016-0010, USA (США)

или позвоните по номеру 1-800-225-3865 (пн. — пт., с 07:00 до 17:00 по поясному времени горных штатов).

ЗАРЕГИСТРИРУЙТЕ СВОЙ ПРОДУКТ И БУДЬТЕ УВЕРЕНЫ В БЫСТРОТЕ ОБСЛУЖИВАНИЯ.

Посетите сайт www.lifetime.com или позвоните по номеру 1-800-225-3865, чтобы зарегистрировать свой продукт уже сегодня.

ОБСЛУЖИВАНИЕ ПО ГАРАНТИИ ДЛЯ ПОЛЬЗОВАТЕЛЕЙ НЕ ИЗ США:

Все претензии по гарантии должны сопровождаться предъявлением товарного чека. Изложите все претензии в письменном виде и передайте их региональному представителю отдела поддержки продаж. При подаче заявки приложите к ней товарный чек с датой и фотографии поврежденных частей. Чтобы узнать, кто является представителем в вашем регионе, перейдите по адресу: www.lifetime.com/international.



www.lifetime.com

MIGLIORATE L'ACQUISTO FATTI DI PRODOTTI LIFETIME® AGGIUNGENDO ACCESSORI O ALTRI GRANDI PRODOTTI

Per acquistare accessori o altri prodotti Lifetime® visitare il sito :

www.lifetime.com

o chiamare: 1-800-424-3865

ÎMBUNĂȚĂȚI ACHIZIȚIA LIFETIME®, ADĂUGÂND ACCESORII SAU ALTE PRODUSE EXCELENTE

Pentru a achiziționa accesorii sau alte produse Lifetime®, vizitați-ne la:

www.lifetime.com

sau sunați la: 1-800-424-3865

ДОПОЛНИТЕ СВОЮ ПОКУПКУ В LIFETIME® ЗА СЧЕТ АКСССУАРОВ ИЛИ ДРУГИХ ЗАМЕЧАТЕЛЬНЫХ ПРОДУКТОВ

Чтобы приобрести аксессуары или другие продукты Lifetime®, посетите наш сайт

www.lifetime.com

или позвоните по номеру 1-800-424-3865



www.lifetime.com



Prodotto in Vietnam / Fabricat in Vietnam / Сделано во Вьетнаме